

KOMATSU

PW98MR-10

MIDIESCAVATORE

PW98



POTENZA MOTORE

50,7 kW / 68 HP @ 1.950 rpm

PESO OPERATIVO

9.800 - 10.500 kg

CAPACITA' BENNA

max. 0,282 m³

Un rapido sguardo



PW98MR-10

POTENZA MOTORE

50,7 kW / 68 HP @ 1.950 rpm

PESO OPERATIVO

9.800 - 10.500 kg

CAPACITA' BENNA

max. 0,282 m³



PRESTAZIONI ECCEZIONALI PER IL LAVORO IN SPAZI RISTRETTI

Potente ed ecologico

- Motore a basso consumo EU Stage IIIB
- La tecnologia Komatsu che fa risparmiare carburante
- Deceleratore automatico ed indicatore Eco
- 6 modalità di lavoro

Prestazioni superiori

- Movimenti veloci e precisi
- Ampio diagramma di scavo
- Controllabilità senza rivali
- Eccellente mobilità in spazi ristretti
- Sporgenza sopra le gomme solo 310 mm

Comfort di prima classe

- Cabina spaziosa e confortevole
- Cabina conforme alla norma ROPS/FOPS: ISO 12117-2:2008
- Ambiente operativo silenzioso ed ergonomico
- Ampio monitor

Versatilità totale

- Dimensioni compatte
- 4 ruote motrici e 3 modalità di sterzata
- Comando proporzionale per linea attrezzature sul joystick
- Design innovatore del braccio posizionatore
- Circuito idraulico ausiliario per martello/benna mordente
- Secondo circuito idraulico ausiliario e linea per attacco rapido idraulico (opzionale)

KOMTRAX™

- Sistema di monitoraggio wireless Komatsu
- Comunicazione mobile 3G
- Antenna di comunicazione integrata
- Incremento dei dati prestazionali e maggior numero di report



Potente ed ecologico



Indicatore Eco, guida Eco, avviso di motore al minimo ed un dispositivo regolabile di spegnimento automatico in folle per ottimizzare ulteriormente il consumo di carburante

Elevata produttività e risparmio di carburante

A seconda del carico, l'operatore ha la possibilità di scegliere tra 6 modalità operative atte a combinare velocità del motore, portata della pompa e pressione dell'impianto. E' possibile dare priorità alla velocità quando è richiesta una maggiore produttività, o al consumo di carburante nel caso di applicazioni meno impegnative.

Prestazioni ed ecologia

Il PW98MR-10 è dotato di un motore conforme alle normative EU Stage IIIB. Insieme a un impianto idraulico all'avanguardia, questo motore common-rail a comando elettronico con iniezione multistadio assicura un livello superiore di produttività. Le emissioni di NOx e la rumorosità ridotti al minimo rendono questo escavatore la soluzione perfetta per operazioni in spazi ristretti e cantieri edili urbani.

Eccezionali prestazioni di traslazione

Gli escavatori gommati sono costruiti per potersi muovere velocemente all'interno dei cantieri e da un cantiere all'altro. Per aumentare la sua mobilità, il PW98MR-10 è stato equipaggiato con una trasmissione completamente rinnovata che assicura maggiori velocità di traslazione, anche in salita. L'assale anteriore oscillante, che si può bloccare manualmente tramite un pulsante posizionato sul pannello di controllo, aumenta ulteriormente le prestazioni sui pendii.

Notevole capacità di sollevamento

Insieme alle dimensioni, tra le più compatte in questa classe di macchine, il PW98MR-10 offre prestazioni di sollevamento senza rivali. La combinazione di potenza, dimensioni adeguate e controllo totale rende l'escavatore PW98MR-10 la scelta ideale per applicazioni di sollevamento particolarmente impegnative o per lavori di scavo in ambienti stretti come cantieri stradali e di posa di impianti fognari.

Comfort di prima classe

Il posto guida

La cabina di PW98MR-10, con struttura ROPS e FOPS (ISO 12117-2), garantisce la massima sicurezza anche in caso di ribaltamento della macchina. Questa macchina compatta assicura elevati livelli di comfort anche agli operatori più esigenti. Grazie al meccanismo con doppia slitta, il sedile e le leve possono essere convenientemente regolati in modo da ottenere la massima produttività e il minimo stress. L'ampia superficie della vetrata anteriore, oltre al tettuccio apribile, assicurano una migliore visibilità in qualsiasi situazione. Il condizionatore automatico di serie completa un ambiente di lavoro confortevole mantenendo una temperatura ideale all'interno della cabina, indipendentemente dalle condizioni climatiche.

Grande monitor multifunzione con display a cristalli liquidi

Un grande schermo a colori di facile utilizzo consente di lavorare in modo sicuro, preciso e regolare con il tuo PW98MR-10. Multilingue, con tutte le informazioni essenziali disponibili a prima vista, è dotato di interruttori e tasti multifunzione semplici e comodi da azionare che consentono all'operatore di accedere con la massima facilità ad un'ampia gamma di funzioni e informazioni operative.



Facile l'accesso grazie alla maniglia installata nella parte inferiore della porta



Ampia superficie vetrata per un'eccellente visibilità a 360°



Grande monitor multilingue

Versatilità totale

Facilità di azionamento

Il midiescavatore gommato PW98MR-10 introduce un nuovo concetto di guida della macchina grazie al quale l'operatore comanda completamente la macchina con il semplice movimento delle dita. La telecamera posteriore, gli accessori del sottocarro e il bloccaggio manuale dell'assale possono essere semplicemente e velocemente attivati mediante pulsanti che si trovano direttamente sulle leve di comando. Inoltre senza spostare la mano dal manipolatore destro, l'operatore può selezionare di comandare il movimento del braccio principale o quello degli accessori del sottocarro,

consentendo un controllo completo e preciso di tutti gli accessori come la lama dozer a cinematismo parallelo.

Agilità negli spazi ristretti

Il PW98MR-10, a raggio di rotazione ridotto, è in grado di fornire potenza e velocità di scavo ottimali quando si lavora in spazi ristretti: tra case o fabbricati ravvicinati, in cantieri stradali, nelle opere di demolizione o nelle fognature, laddove macchine tradizionali non sono in grado di operare. Robustezza ed eccellente stabilità garantiscono sicurezza e fiducia in qualsiasi condizione.

4 ruote sterzanti

E' possibile selezionare 3 modalità di sterzata: 2 ruote sterzanti (preferibile per traslazione stradale), 4 ruote sterzanti (in cantiere, per manovre agili e veloci), a granchio (utile in spazi ristretti). Tutto ciò si traduce in una grande versatilità e un'eccezionale manovrabilità. Cambiare il modo di sterzata è intuitivo e sicuro: è sufficiente premere 1 pulsante. Durante le operazioni di lavoro, l'oscillazione dell'assale anteriore può essere bloccato per migliorare la stabilità in 3 modi differenti: premendo oltre il limite il pedale freno, premendo il pulsante posizionato sul manipolatore o sul pannello di strumentazione.



4 ruote sterzanti



Comandi comodi, ergonomici e precisi



Pulsanti disegnati ergonomicamente

Facile manutenzione



Grande facilità di manutenzione

Komatsu ha progettato il PW98MR-10 in modo da assicurare un facile accesso a tutti i punti di manutenzione. In questo modo è meno probabile che si tralascino operazioni di manutenzione sia ordinaria che straordinaria e questo, in seguito, consente di ridurre costosi fermi macchina. Il radiatore, il post-raffreddatore e il raffreddatore olio, sono stati realizzati in alluminio per aumentarne l'efficienza e sono montati in parallelo per rendere ancora più veloci le operazioni di pulizia. I filtri del carburante e dell'olio, come anche la valvola di scarico del carburante, sono tutti di facile accesso.

EMMS (Equipment Management and Monitoring System)

Il sistema EMMS di Komatsu consente di evitare che un problema di lieve entità si trasformi in qualcosa di ben più grave. Il controller monitora tutti gli impianti di importanza critica per il funzionamento della macchina e i dati più rilevanti relativi al motore, come la pressione dell'olio, la temperatura del liquido refrigerante, la carica della batteria, l'intasamento dei filtri, ecc. Qualsiasi anomalia viene visualizzata sul monitor a cristalli liquidi. Il monitor indica anche quando è il momento di cambiare l'olio o i filtri.



I più importanti punti di manutenzione possono facilmente essere raggiunti da terra



Prefiltro carburante con decantatore

Maintenance	Interval	Result
Air Cleaner Cleaning or Change	—	—
Coolant Change	—	—
Fuel Pre-filter Change	500 h	500 h
Engine Oil Change	500 h	500 h
Engine Oil Filter Change	500 h	500 h

Il monitor a cristalli liquidi indica le anomalie e gli intervalli di sostituzione

Tecnologie dell'informazione e della comunicazione



Ridotti costi operativi

La tecnologia informatica Komatsu contribuisce a ridurre i costi operativi facilitando una gestione comoda ed efficiente delle operazioni. Aumenta il livello di soddisfazione del cliente e la competitività dei nostri prodotti.

Ampio monitor

Multilingue, con tutte le informazioni essenziali disponibili a prima vista, è dotato di interruttori e tasti multifunzione semplici e comodi da azionare che consentono all'operatore di accedere con la massima facilità ad un'ampia gamma di funzioni e informazioni operative.

Un'interfaccia evolutiva

Informazioni utili sono ora più facili che mai da trovare e capire attraverso l'interfaccia aggiornata del monitor. La schermata principale può essere ottimizzata in base al lavoro svolto premendo semplicemente il tasto F3.



Vista veloce sulle informazioni funzionamento macchina



Tutte le informazioni essenziali disponibili a prima vista

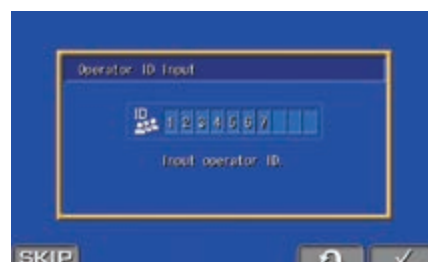

Funzione di identificazione operatore

KOMTRAX™

Il modo per aumentare la produttività

Il sistema KOMTRAX™ utilizza la più recente tecnologia di monitoraggio wireless. Compatibile con PC, smartphone e tablet, fornisce una grande quantità di informazioni utili che vi permetteranno di ridurre i costi e di ottenere più facilmente le massime prestazioni dalle vostre macchine. Creando una rete di assistenza altamente integrata, consente di realizzare con successo una manutenzione preventiva, contribuendo così alla gestione efficiente della vostra attività.



Informazioni

Consente di ottenere velocemente risposta a domande di fondamentale importanza sulle vostre macchine: cosa stanno facendo, quando hanno effettuato una determinata operazione, dove si trovano, come aumentare la loro efficienza e quando necessitano di manutenzione. I dati sulle prestazioni vengono trasmessi mediante la tecnologia di comunicazione wireless (satellitare, GPRS o 3G a seconda del modello), dalla macchina al computer e al distributore locale Komatsu, che è sempre disponibile per fornire un'analisi professionale e il relativo feedback.

Gestione

Le informazioni dettagliate che KOMTRAX™ mette a vostra disposizione 24 ore al giorno, 7 giorni su 7, vi consentono di prendere le migliori decisioni strategiche sia a breve che a lungo termine – senza supplemento costo. Potrete prevedere l'insorgere di determinati problemi, programmare gli interventi di manutenzione, ridurre al minimo i tempi morti lasciando le macchine al loro posto, al lavoro in cantiere.

Convenienza

KOMTRAX™ consente una comoda gestione delle flotte attraverso la rete, indipendentemente da dove vi trovate. I dati vengono analizzati e raccolti in modo specifico per consentirne una visione facile e intuitiva su mappe, elenchi, grafici e diagrammi. E' possibile prevedere di che tipo di assistenza e di quali parti le vostre macchine potrebbero avere bisogno, o individuare i problemi ancora prima che i tecnici Komatsu arrivino in loco.



Specifiche tecniche

MOTORE

Modello	Komatsu SAA4D95LE-6
Tipo	A 4 tempi, sistema d'iniezione HPCR Common Rail, raffreddato ad acqua, turbocompresso, postrefrigeratore aria-aria
Potenza motore	
ad un regime di	1.950 rpm
ISO 14396	50,7 kW / 68 HP
SAE J1349	49,0 kW / 65,7 HP
Numero cilindri	4
Alesaggio × corsa	95 mm × 115 mm
Cilindrata	3.260 cm ³
Coppia max./regime	319 Nm / 1.400 rpm
Filtro aria	Filtro aria a doppio elemento, secco, con eiettore automatico e indicatore d'intasamento elettronico

PESO OPERATIVO (VALORI INDICATIVI)

Peso operativo inclusi avambraccio da 1.650 mm, benna di capacità di 0,28 m³ (ISO 7451), lama, operatore, lubrificanti, liquidi, pieno di carburante ed attrezzature standard (ISO 6016).

	Larghezza	Peso operativo
Con lama posteriore	2.350 mm	10.150 kg
Con stabilizzatori posteriori	2.330 mm	9.950 kg
Con lama e stabilizzatori	2.350 mm	10.500 kg

TRASMISSIONE

Trasmissione idrostatica a quattro ruote motrici. Motore di traslazione con valvola di scorrimento e trasmissione con 2 marcie.

Forza max. di trazione	5.300 daN (5.400 kg)
Velocità di traslazione	
Traslazione lenta / Lo / Hi	4 / 10 / 30 km/h

SISTEMA STERZANTE

Ad azionamento idraulico con sistema di priorità. Il sistema di sterzo agisce sulle ruote anteriori e posteriori tramite cilindri idraulici a doppio stelo integrati negli assali. L'operatore può selezionare tramite un deviatore elettrico tre modi di sterzata.

Due ruote sterzanti	
Quattro ruote sterzanti	
Sterzata a granchio	
Raggio di sterzata	
Due ruote sterzanti	6.450 mm
Quattro ruote sterzanti	4.040 mm

RIFORMIMENTI

Serbatoio carburante	125 l
Sistema di raffreddamento	10,0 l
Olio motore	11,5 l
Differenziale (per assale)	9 l
Trasmissione	1 l
Riduttore di rotazione	2,8 l
Serbatoio olio idraulico	140 l

CABINA

Cabina insonorizzata con finestrini dotati di vetri di sicurezza, parabrezza sollevabile, tettuccio, porta scorrevole munita di serratura di sicurezza, tergicristallo, clacson elettrico, sedile regolabile con doppia slitta, sistema di controllo e strumentazione, manipolatori traslabili. Aspirazione aria esterna. Conforme alla norma ROPS/FOPS livello 1.

IMPIANTO IDRAULICO

Tipo	HydraMind Load Sensing a centro chiuso ed elementi compensati
Pompe principali	
Pompa per	Braccio posizionatore, avambraccio, benna, sottocarro, traslazione, accessori e servocomandi
Tipo	Pompa a pistoni assiali a cilindrata variabile
Portata massima	160 l/min
Pompa per	Rotazione
Tipo	Pompa ad ingranaggi a portata fissa
Portata massima	70 l/min
Motori idraulici	
Traslazione	1 × motore a pistoni a cilindrata variabile
Rotazione	1 × motore a pistoni con freno di rotazione
Taratura delle valvole	
Rotazione	21,1 MPa (215 kg/cm ²)
Traslazione ed attrezzatura di lavoro	26,5 MPa (270 kg/cm ²)
Forza di strappo alla benna (ISO 6015)	6.130 daN (6.250 kgf)
Forza di scavo all'avambraccio da 1.650 mm (ISO 6015)	4.150 daN (4.230 kgf)

ROTAZIONE

Azionamento	Motore idraulico
Riduttore di rotazione	Riduttori epicicloidali
Lubrificazione ralla	Permanente a bagno di grasso
Freni di rotazione	Automatici a dischi in bagno d'olio
Velocità di rotazione	10,0 rpm

IMPIANTO DI FRENATURA

Tipo	Comandati idraulicamente a pedale tramite due pompe a circuito sdoppiato agenti su dischi multipli a bagno d'olio sulle quattro ruote.
Freni di servizio	Comandati idraulicamente a pedale con aggancio, agenti sulle quattro ruote.
Freno di stazionamento	Di tipo negativo, comandati idraulicamente attraverso un pulsante elettrico in cabina, agenti sull'assale posteriore.

ASSALI

Entrambi sterzanti e motrici con riduttore epicicloidali nei mozzii. L'oscillazione dell'assale anteriore può essere bloccata attraverso due pistoni idraulici.

Pneumatici	
Gemellati (std)	8.25 - 20
Singoli (opt)	500 / 45-20

EMISSIONI

Emissioni	Il motore Komatsu risponde a tutte le normative EU Stage IIIB in materia di emissioni
Livelli sonori	
LwA rumorosità esterna	99 dB(A) (2000/14/EC Stage II)
LpA rumorosità interna	71 dB(A) (ISO 6396 valore dinamico)
Livelli di vibrazione (EN 12096:1997)	
Mano/braccio	≤ 2,5 m/s ² (incertezza K = 0,58 m/s ²)
Corpo	≤ 0,5 m/s ² (incertezza K = 0,22 m/s ²)
Contiene gas fluorurati ad effetto serra HFC-134a (GWP 1430). Quantità di gas 0,7 kg, CO ₂ equivalente 1,0 t	

Dimensioni e specifiche operative

CAPACITÀ DI SOLLEVAMENTO

A – Sbraccio dal centro di rotazione

Unità allestita secondo la direttiva 89/392/CE e norma armonizzata EN 474-5.

B – Altezza al perno benna

I valori riportati sono comprensivi dei pesi della benna, del cilindro benna e del relativo cinematismo. Se vengono rimossi, la capacità di sollevamento aumenterà dei relativi pesi.

– Capacità in linea

Capacità di sollevamento con benna da 650 mm (185 kg), ruote gemellate 8.25-20, lama, leverismi e cilindro.

– Capacità laterale

CON LAMA/STABILIZZATORI SOLLEVATA

B	A	Max.		6,0 m		5,0 m		4,0 m	
Avambraccio 1.650 mm	4,5 m	1.150	750	1.220	810	*1.550	1.200	*1.720	*1.720
	3,0 m	970	620	1.200	790	1.650	1.110	*2.370	1.610
	1,5 m	940	590	1.140	740	1.540	1.010	–	–
	0,0 m	1.020	660	1.130	720	1.490	960	2.110	1.350
	-1,5 m	*1290	860	–	–	1.530	1.000	2.170	1.400
Avambraccio 1.900 mm	4,5 m	1.070	690	1.240	830	*1.460	1.220	*1.580	*1.580
	3,0 m	910	580	1.200	790	1.670	1.120	*2.230	1.650
	1,5 m	880	550	1.140	740	1.540	1.010	–	–
	0,0 m	950	600	1.110	710	1.470	940	2.090	1.330
	-1,5 m	1.190	770	–	–	1.500	960	2.130	1.360

CON LAMA ANTERIORE E STABILIZZATORI ABBASSATI

B	A	Max.		6,0 m		5,0 m		4,0 m	
Avambraccio 1.650 mm	4,5 m	1.570	1.110	1.540	1.180	1.600	1.600	1.760	1.760
	3,0 m	1.520	940	1.620	1.160	1.890	1.590	2.430	2.300
	1,5 m	1.500	910	1.760	1.110	2.220	1.480	–	–
	0,0 m	1.470	990	1.740	1.090	2.290	1.430	3.140	2.020
	-1,5 m	1.330	1.270	–	–	1.900	1.470	2.620	2.070
Avambraccio 1.900 mm	4,5 m	*1.470	1.030	*1.440	1.200	*1.500	*1.500	*1.620	*1.620
	3,0 m	*1.400	880	*1.550	1.160	*1.810	1.610	*2.290	*2.290
	1,5 m	*1.420	850	*1.720	1.100	*2.160	1.480	–	–
	0,0 m	*1.390	920	*1.750	1.070	*2.290	1.420	*3.140	2.000
	-1,5 m	*1.280	1.150	–	–	*1.990	1.440	*2.730	2.030

CON STABILIZZATORI ANTERIORI E POSTERIORI ABBASSATI

B	A	Max.		6,0 m		5,0 m		4,0 m	
Avambraccio 1.650 mm	4,5 m	*1.570	10.70	*1.540	1.140	*1.600	*1.600	*1.760	*1.760
	3,0 m	*1.520	910	*1.620	1.110	*1.890	1.540	*2.430	2.230
	1,5 m	*1.500	870	*1.760	1.060	*2.220	1.430	–	–
	0,0 m	*1.470	950	*1.740	1.050	*2.290	1.380	*3.140	1.950
	-1,5 m	*1.330	1.220	–	–	*1.900	1.420	*2.620	2.000
Avambraccio 1.900 mm	4,5 m	*1.470	990	*1.440	1.160	*1.500	*1.500	*1.620	*1.620
	3,0 m	*1.400	850	*1.550	1.120	*1.810	1.550	*2.290	2.260
	1,5 m	*1.420	810	*1.720	1.060	*2.160	1.430	–	–
	0,0 m	*1.390	880	*1.750	1.030	*2.290	1.370	*3.140	1.920
	-1,5 m	*1.280	1.110	–	–	*1.990	1.390	*2.730	1.960

NOTE:

I dati sono basati sulla ISO 10567 standard – le capacità di sollevamento sopra indicate comprendono un margine di sicurezza del 25% e non superano l'87% della capacità effettiva. L'escavatore utilizzato in operazioni di movimentazione dovrà essere conforme alle normative locali vigenti ed essere equipaggiato con valvole di sicurezza ed avvisatore di sovraccarico in ottemperanza alla EN474-5.

- I valori contrassegnati con asterisco (*) sono limitati dalle capacità idrauliche.

- Per queste capacità di sollevamento si presume che la macchina stia su una superficie uniforme e stabile.

- Il punto di sollevamento è un gancio ipotetico posto dietro la benna.

DIAGRAMMA DI SCAVO

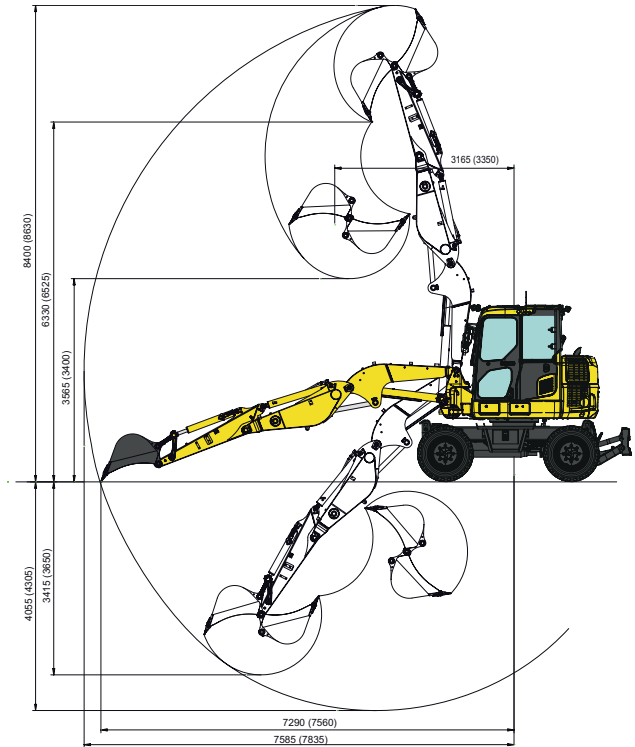

DIMENSIONI

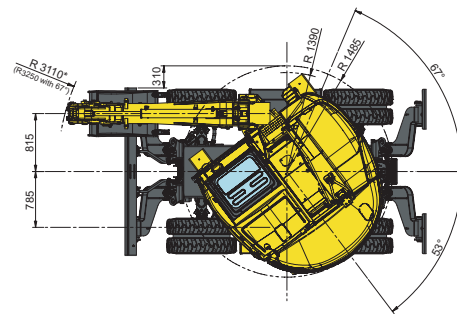

* con avambraccio da 1.900 mm

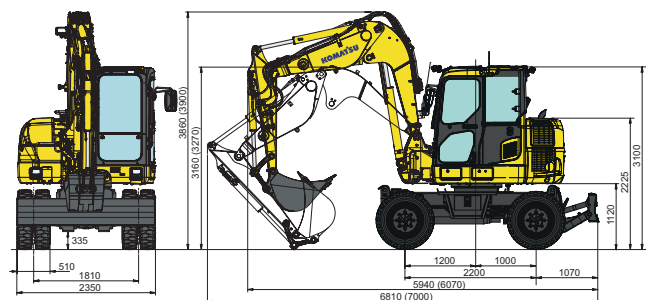

Capacità benna (ISO 7451)

m³

0,107

0,171

0,181

0,235

0,282

Larghezza benna (compreso tagliante laterale)

mm

350

450

550

650

750

Equipaggiamento standard ed a richiesta

MOTORE

Motore diesel Komatsu SAA4D95LE-6 turbocompresso, ad iniezione diretta common rail	●
Conforme alle normative EU Stage IIIB	●
Ventola aspirante con schermatura per prevenire l'intasamento del radiatore	●
Preriscaldamento automatico del motore	●
Protezione contro il surriscaldamento del motore	●
Indicatore livello carburante	●
Deceleratore automatico	●
Spegnimento regolabile in caso di inattività	●
Chiave di avviamento motore	●
Possibilità di inserimento password per l'avviamento del motore	●
Alternatore 24 V / 60 A	●
Motorino di avviamento 24 V / 4,5 kW	●
Batterie 2 x 12 V / 75 Ah	●

IMPIANTO IDRAULICO

Circuito idraulico HydraMind, con Sistema Load Sensing a Centro Chiuso (E-CLSS)	●
6 modalità di lavoro: Power, Economy, Breaker (Martello), Attachment power e Attachment economy e Lifting (Sollevamento)	●
Joystick PPC per azionamento braccio, avambraccio, benna e rotazione con comandi proporzionali integrati nel joystick per azionamento dell'accessorio e 5 pulsanti ausiliari, con interruttore FNR	●
Distributore con elemento supplementare e tubazioni per gli accessori fino al penetratore (HCU-A)	●
Circuito idraulico ausiliario aggiuntivo (HCU-B)	●
Valvola di riduzione della pressione per l'impianto attrezzature	●
Secondo circuito idraulico ausiliario (HCU-C) + predisposizione per attacco rapido idraulico	○

SERVIZIO E MANUTENZIONE

Spurgo automatico dell'impianto combustibile	●
Filtro aria a doppio elemento con eiettore automatico e indicatore d'intasamento elettronico	●
KOMTRAX™ – Sistema di monitoraggio wireless Komatsu (3G)	●
Monitor a colori multifunzione con sistema di controllo e gestione EMMS e guida per l'efficienza	●
Attrezzi	●
Lubrificazione centralizzata per ralla e perni	●

CABINA

Ampia superficie trasparente sul tetto, parabrezza anteriore apribile a scomparsa con dispositivo di bloccaggio, parabrezza inferiore smontabile, tergicristallo anteriore con intermittenza, accendisigari, tappetino	●
Sedile ammortizzato con braccioli regolabili e cintura di sicurezza retrattile	●
Leva di comando con interruttore FNR	●
Climatizzatore automatico	●
Alimentazione a 24 V	●
Porta bicchiere	●
Predisposizione radio	●
Radio con Bluetooth	○
Visore parapioggia	○
2 x alimentazione a 12 V	○

SISTEMA DI ILLUMINAZIONE

Faro di lavoro sul braccio	●
Faro di lavoro posteriore sulla cabina	○
1 faro di lavoro anteriore sulla cabina (alogeno o LED)	○
4 fari di lavoro anteriore sulla cabina (alogeno o LED)	○
Faro di lavoro addizionale sul primo braccio	○

DISPOSITIVI DI SICUREZZA

Avvisatore acustico	●
Dispositivo di segnalazione sovraccarico	●
Allarme acustico di traslazione	●
Valvole di sicurezza per il braccio principale	●
Ampi corrimano e specchietti retrovisori	●
Interruttore generale impianto elettrico	●
Conforme alla norma ROPS: ISO 12117-2:2008	●
Interruttore arresto di emergenza motore	●
Indicatore cintura di sicurezza sedile	●
Sistema di rilevamento posizione neutra	●
Valvola di sicurezza avambraccio	●
Specchietto retrovisore (destra)	●
Protezione superiore della cabina OPG livello I (FOPS)	○
Lucciola rotante	○
Telecamera posteriore	○
Allarme acustico di traslazione (con suono a banda stretta)	○

SOTTOCARRO

Pneumatici gemellati 8.25-20	●
Pneumatici singoli 500 / 45-20	○
Lama anteriore e stabilizzatori posteriori	○
Lama parallela (anteriore o posteriore)	○
2 o 4 stabilizzatori, regolabili singolarmente	○
Parafanghi	○

TRASLAZIONE

Traslazione idrostatica a 3 velocità, freni di servizio e di stazionamento idraulici	●
Assale anteriore oscillante (6°) con bloccaggio manuale e automatico dei cilindri	●
Dispositivo di controllo della velocità di crociera	●
Limite di velocità 20, 25 e 30 km/h	○

ATTREZZATURE

Braccio posizionatore con protezione cilindro	●
Avambraccio da 1.650 mm	●
Avambraccio da 1.900 mm	○
Gamma di benne (350 - 750 mm)	○
Benna pulizia fossi da 1.500 mm	○
Benna scavo fossi da 1.650 mm (52°)	○
Occhione per sollevamento sul leverismo benna	○

ALTRE DOTAZIONI

Contrappeso standard	●
Pompa rifornimento carburante con arresto automatico	○
Olio biodegradabile per l'impianto idraulico	○
Verniciatura speciale	○

Altre dotazioni a richiesta

- equipaggiamento standard
- equipaggiamento a richiesta

Il vostro partner Komatsu:

KOMATSU

**Komatsu Europe
International N.V.**

Mechelsesteenweg 586
B-1800 VILVOORDE (BELGIUM)
Tel. +32-2-255 24 11
Fax +32-2-252 19 81
www.komatsu.eu

WITSS07801 01/2017

KOMATSU is a trademark of Komatsu Ltd. Japan.